

Cassaforte  
compatta certificata  
EN 1143-1 grado I



# Cobra Pro

PROTEZIONE DALL'EFFRAZIONE

## Principali caratteristiche

- Protezione antieffrazione certificata dall'ECB-S grado I in conformità con la norma Europea EN 1143-1.
- Dotata di una serratura a chiave doppia mappa ad alta sicurezza classe A oppure da una serratura elettronica ad alta sicurezza classe B in conformità con la norma Europea EN 1300, entrambe sono disponibili come serratura principale.
- Le casseforti con serratura elettronica sono dotate di una luce a LED interna.
- Maniglia ergonomica e morbida al tatto
- Cremagliera interna per la regolazione in altezza dei ripiani interni. Un ripiano viene fornito di serie.
- Pareti più sottili per aumentare la capacità dello spazio interno.
- Predisposta per l'ancoraggio a pavimento
- Colore standard : RAL 7016 (grigio antracite)



**Chubbsafes**  
Trusted the world over.

PROTEZIONE  
DALL'EFFRAZIONE

## Dimensioni COBRA PRO

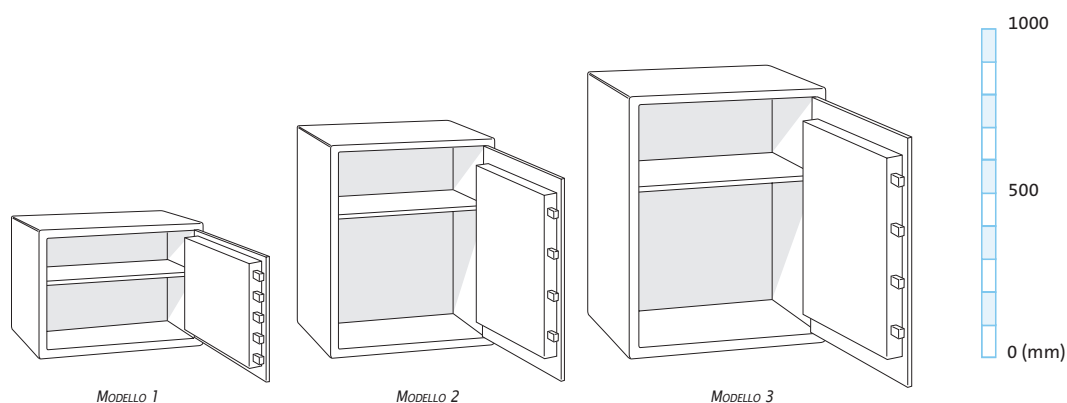

Modello	Esterne (mm)			Interne (mm)			Peso	Volume
	Altezza	Larghezza	Profondità	Altezza	Larghezza	Profondità		
1	390	500	440	310	420	300	125	40
2	650	500	510	570	420	370	203	88
3	800	600	550	720	520	410	270	153

### Serrature



*Cobra Pro può essere dotata sia di una serratura ad alta sicurezza elettronica (Classe B) che di una serratura a chiave (Classe A).*

*Tutte le serrature sono testate dall'ECB.S e sono certificate in conformità alla norma europea EN 1300*



*Disponibile su tutti i modelli la doppia serratura. La serratura principale può essere integrata da una serratura a chiave o da una serratura elettronica*

La serratura elettronica include le seguenti caratteristiche :

- 1 codice master e 9 codici utenti
- Ritardo di apertura da 1 a 99 minuti
- Finestra di apertura da 1 a 19 minuti
- Annullamento del ritardo di apertura (Override)

### Test



*Cobra Pro è stata certificata da ECB-S grado I secondo la norma europea EN 1143-1 per la protezione contro l'effrazione*

### Accessori interni

#### Ripiano

*Un ripiano regolabile su tutti i modelli. Possibilità di aggiungerne altri.*

#### Illuminazione

*I modelli con serratura elettronica sono dotati di luce a LED interna che si accende all'apertura del battente .*

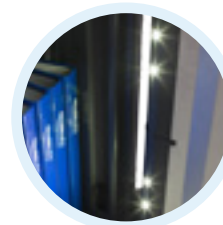

Venditore autorizzato

# Chubb safes

**Fidata in tutto il mondo.**

 **Lips Vago**

[www.chubbsafes.com](http://www.chubbsafes.com)